

CATALOGO **V2**



eurogrifer

CATALOGO  
**RECINZIONI MODULARI**



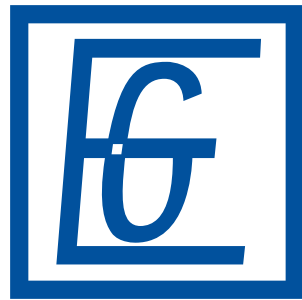

[www.eurogrifer.com](http://www.eurogrifer.com)

## INDICE CATALOGO

**COMPANY PROFILE** pag. 02

**RECINZIONI IN TUBO  
E PROFILI AD "U"** pag. 03

**RECINZIONI CON PALETTI LISCI  
E PROFILI AD "U"** pag. 16

**RECINZIONI ARTISTICHE  
CON DOPPI PIATTI** pag. 25

**RECINZIONI STILE '800** pag. 34

**PIANTANE ACCESSORI  
E COMPONENTI** pag. 38

**NOTE E CONDIZIONI  
DI VENDITA** pag. 45





## COMPANY PROFILE

Fondata nel 1988 a Trissino, in provincia di Vicenza, dal Sig. Dino Parlato, **EUROGRIFER Srl** sviluppa una trentennale esperienza tecnica e commerciale nel settore di prodotti tecnici in acciaio per l'edilizia.

L'azienda si specializza da subito nel grigliato tecnico e nelle griglie per canali grigliati; successivamente estende il proprio settore anche ai prodotti in acciaio per il settore civile, inserendo nuovi prodotti quali: recinzioni, cancelli modulari industriali e civili.

L'azienda è sempre alla ricerca di nuove e continue soluzioni di prodotti dal design italiano con un ottimo rapporto qualità prezzo, proiettandosi su un vasto orizzonte, senza perdere la propria origine e tradizione.

La capacità innovativa dell'azienda si basa su una continua sperimentazione che, grazie allo sviluppo di sistemi produttivi e tecnologie all'avanguardia, è in grado di proporre una vasta gamma di prodotti di alta qualità per garantire sicurezza, durata, funzionalità di montaggio e movimentazione in cantiere.

Oggi **EUROGRIFER Srl** è presente nel mercato italiano ed estero con ben 5 cataloghi che si differenziano per tipologia di prodotto:

- **EDILIZIA E CANALI GRIGLIATI:** sigilli, gradini, chiusini, griglie per canaletta, pali porta antenna e parabola, cassette, sportelli per contatori acqua e gas e canali grigliati con griglie Classe B125, C250 e D400.
- **RECINZIONI:** modelli tradizionali e di tendenza per soddisfare le più diverse esigenze di design.
- **CANCELLI:** modelli tradizionali e di tendenza per accontentare anche i clienti più esigenti in fatto di design.
- **STACCIONATE IN CORTEN:** linea di staccionate in acciaio corten.
- **NOVITÀ 2023 - RECINZIONI E CANCELLI:** presentazione nuova linea di recinzioni e cancelli.

Tutti i prodotti sono trattati e sviluppati sempre con la stessa cura garantita da un sistema collaudato e certificato UNI EN ISO 9001:2015 con un severo processo produttivo per garantire al cliente la massima qualità e resistenza in base alle ultime Normative in materia. Proponiamo soluzioni su misura, da quelle più semplici a quelle più personalizzate, dalle più piccole alle più importanti, per venire incontro a ogni richiesta specifica e rispettare le diverse esigenze di gusto e di stile.

### **ECCELLENZA - INNOVAZIONE - ENTUSIASMO - ESTETICA - COMPETENZA - AFFIDABILITÀ**

**EUROGRIFER Srl** si riserva il diritto di modificare senza preavviso i dati e le caratteristiche contenuti in questo catalogo. I disegni e le descrizioni tecniche contenute nel seguente catalogo non possono essere copiati, duplicati o riprodotti, in qualsiasi maniera o utilizzati senza il nostro accordo scritto, sia nella loro stesura originale che con modifiche sia in forma integrale che parziale. **EUROGRIFER SRL** si riserva il diritto di tutelare la proprietà di quanto contenuto nel presente catalogo e di perseguire eventuali abusi.



## RECINZIONI IN TUBO E PROFILI AD "U"

Le recinzioni in tubo sono le migliori alternative alle classiche recinzioni che vediamo in campo edile, pubblico, civile ed industriale; questo perché hanno un'estetica imponente e robusta. Pur mantenendo un'ottima resistenza, sono prodotte in tubolare tondo diametro mm. 20 o diametro mm. 12, quadro mm. 15x15 o quadro mm. 12x12 e possono essere valorizzate con lance di vari modelli nella parte superiore e integrate con cerchi o rombi.

I profili orizzontali ad "U" sono prodotti a freddo con tre pieghe sugli angoli per dare massima resistenza alla torsione orizzontale.

È disponibile, solo per alcuni modelli, il tubolare ovale sia nella parte superiore sia nella parte inferiore. I pannelli sono dotati di piantane in tubo mm. 35x35 con staffe inferiori per il fissaggio mediante viti a terra o su muretto e possono avere la finitura superiore con tappo in PP o con tappo a sfera.

Tutto il materiale è zincato a caldo secondo la normativa UNI EN ISO 1461:2009 e la verniciatura è realizzata mediante processo a polveri termoindurenti. Il colore standard di verniciatura è grigio scuro micaceo, altre colorazioni RAL sono disponibili e saranno conteggiate a parte con sovrapprezzo.

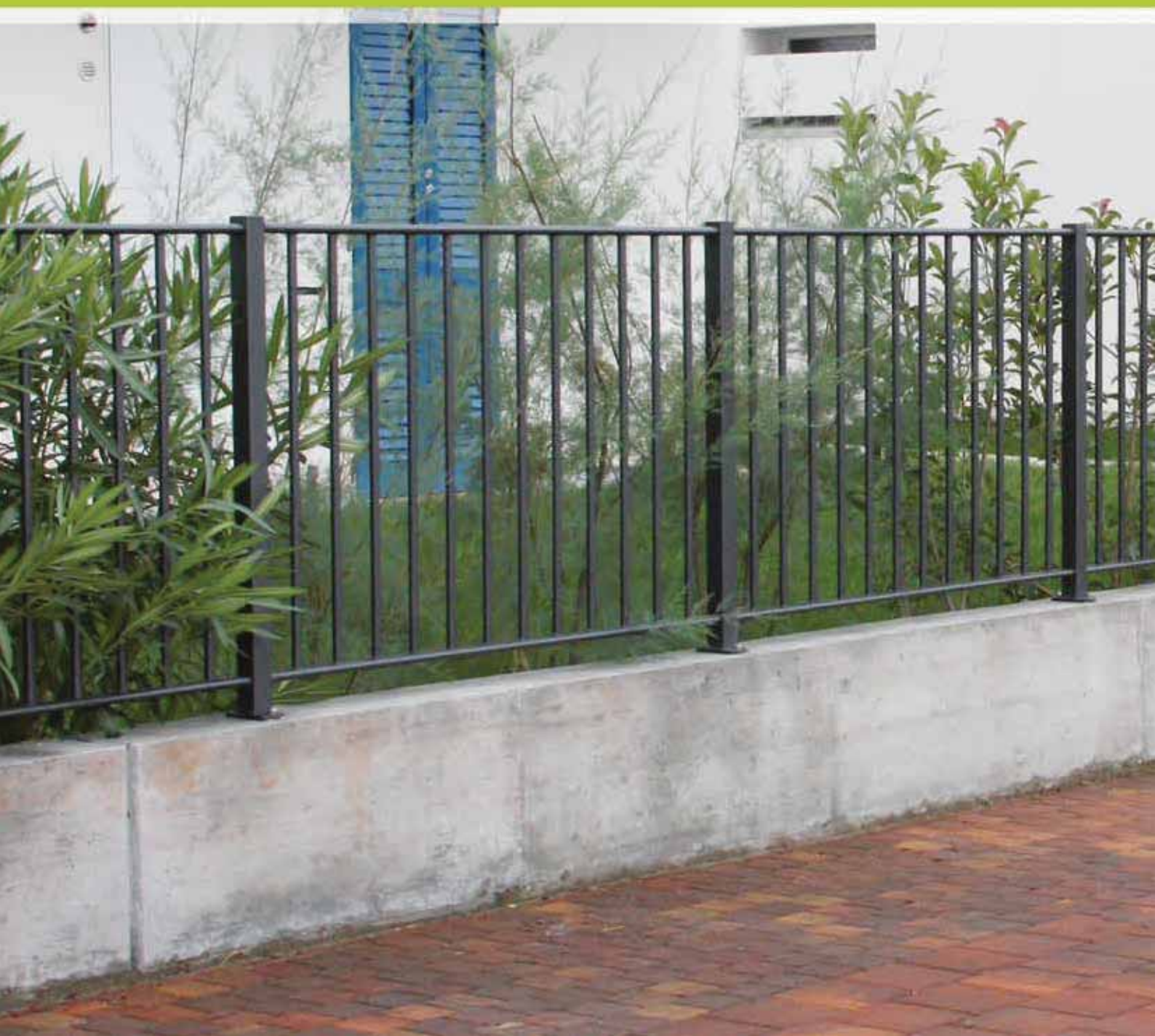

## PANNELLO DI RECINZIONE ESTETICA MODULARE

**TUBO DIAM. MM. 20**

ZINCATO A CALDO O ZINCATO A CALDO E VERNICIATO

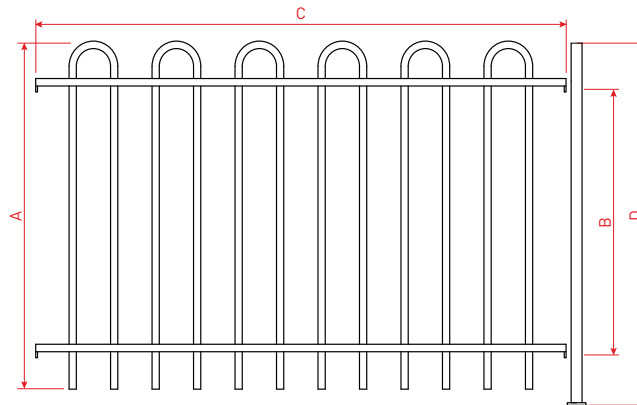

COD. PANNELLO	DESCRIZIONE	A	B	C	COD. PIANTANA	DESCRIZIONE	D
M 100	Pannello	930	710	1465	MP 100.35.01	Piantana	1008
M 100.01	Pannello	1130	910	1465	MP 120.35.01	Piantana	1208
M 100.02	Pannello	1430	1210	1465	MP 150.35.01	Piantana	1508

- **Elementi verticali pannello:** TUBI DIAM. MM. 20 inseriti nei PROFILI AD "U"
- **Elementi orizzontali pannello:** PROFILI AD "U" MM. 20x35x20
- **Piantana:** TUBO QUADRO MM. 35x35 C/STAFFA MM. 120x60x8

- A** = ALTEZZA TOTALE PANNELLO
- B** = INTERASSE FORI PANNELLO
- C** = LUNGHEZZA TOTALE PANNELLO
- D** = ALTEZZA TOTALE PIANTANA

## PANNELLO DI RECINZIONE ESTETICA MODULARE

**TUBO DIAM. MM. 12**

ZINCATO A CALDO O ZINCATO A CALDO E VERNICIATO

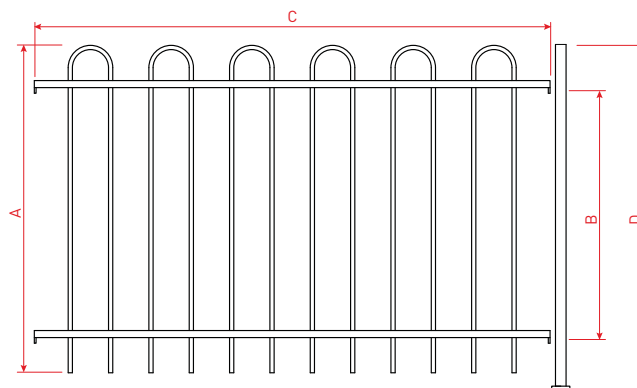

COD. PANNELLO	DESCRIZIONE	A	B	C	COD. PIANTANA	DESCRIZIONE	D
M 200	Pannello	930	710	1465	MP 100.35.01	Piantana	1008
M 200.01	Pannello	1130	910	1465	MP 120.35.01	Piantana	1208
M 200.02	Pannello	1430	1210	1465	MP 150.35.01	Piantana	1508

- **Elementi verticali pannello:** TUBI DIAM. MM. 12 inseriti nei PROFILI AD "U"
- **Elementi orizzontali pannello:** PROFILI AD "U" MM. 20x35x20
- **Piantana:** TUBO QUADRO MM. 35x35 C/STAFFA MM. 120x60x8

- A** = ALTEZZA TOTALE PANNELLO
- B** = INTERASSE FORI PANNELLO
- C** = LUNGHEZZA TOTALE PANNELLO
- D** = ALTEZZA TOTALE PIANTANA



## PANNELLO DI RECINZIONE ESTETICA MODULARE

**TUBO DIAM. MM. 20 CON TAPPO PP**

ZINCATO A CALDO O ZINCATO A CALDO E VERNICIATO

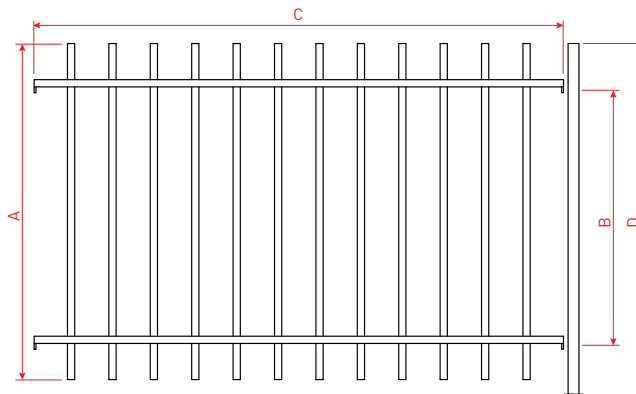

COD. PANNELLO	DESCRIZIONE	A	B	C	COD. PIANTANA	DESCRIZIONE	D
M 101	Pannello	930	710	1465	MP 100.35.01	Piantana	1008
M 101.01	Pannello	1130	910	1465	MP 120.35.01	Piantana	1208
M 101.02	Pannello	1430	1210	1465	MP 150.35.01	Piantana	1508

- **Elementi verticali pannello:** TUBI DIAM. MM. 20 inseriti nei PROFILI AD "U" CON TAPPO PP SUPERIORE
- **Elementi orizzontali pannello:** PROFILI AD "U" MM. 20x35x20
- **Piantana:** TUBO QUADRO MM. 35x35 C/STAFFA MM. 120x60x8 E TAPPO PP

- A** = ALTEZZA TOTALE PANNELLO
- B** = INTERASSE FORI PANNELLO
- C** = LUNGHEZZA TOTALE PANNELLO
- D** = ALTEZZA TOTALE PIANTANA

## PANNELLO DI RECINZIONE ESTETICA MODULARE

**TUBO DIAM. MM. 20 CON TAPPO PP**

ZINCATO A CALDO O ZINCATO A CALDO E VERNICIATO

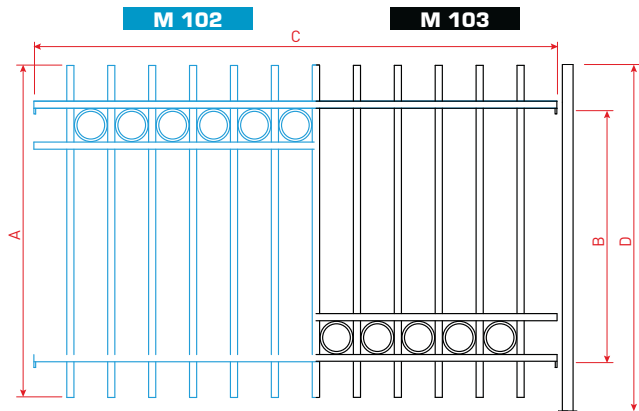

COD. PANNELLO	DESCRIZIONE	A	B	C	COD. PIANTANA	DESCRIZIONE	D
M 102	Pannello	930	710	1465	MP 100.35.01	Piantana	1008
M 102.01	Pannello	1130	910	1465	MP 120.35.01	Piantana	1208
M 102.02	Pannello	1430	1210	1465	MP 150.35.01	Piantana	1508
M 103	Pannello	930	710	1465	MP 100.35.01	Piantana	1008
M 103.01	Pannello	1130	910	1465	MP 120.35.01	Piantana	1208
M 103.02	Pannello	1430	1210	1465	MP 150.35.01	Piantana	1508

- **Elementi verticali pannello:** TUBI DIAM. MM. 20 inseriti nei PROFILI AD "U" CON TAPPO PP SUPERIORE
- **Elementi orizzontali pannello:** PROFILI AD "U" MM. 20x35x20
- **Piantana:** TUBO QUADRO MM. 35x35 C/STAFFA MM. 120x60x8 E TAPPO PP

- A** = ALTEZZA TOTALE PANNELLO
- B** = INTERASSE FORI PANNELLO
- C** = LUNGHEZZA TOTALE PANNELLO
- D** = ALTEZZA TOTALE PIANTANA



## PANNELLO DI RECINZIONE ESTETICA MODULARE

**TUBO DIAM. MM. 20 CON LANCE ART. 02.24**

ZINCATO A CALDO O ZINCATO A CALDO E VERNICIATO

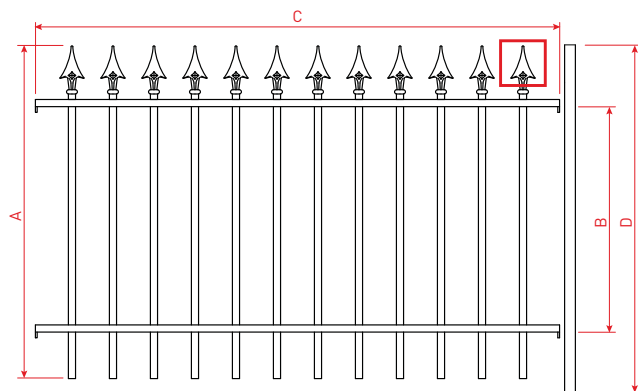

COD. PANNELLO	DESCRIZIONE	A	B	C	COD. PIANTANA	DESCRIZIONE	D
M 104	Pannello	930	630	1465	MP 100.35	Piantana	1008
M 104.01	Pannello	1130	830	1465	MP 120.35	Piantana	1208
M 104.02	Pannello	1430	1130	1465	MP 150.35	Piantana	1508

- **Elementi verticali pannello:** TUBI DIAM. MM. 20 inseriti nei PROFILI AD "U"
- **Elementi orizzontali pannello:** PROFILI AD "U" MM. 20x35x20
- **Piantana:** TUBO QUADRO MM. 35x35 C/STAFFA MM. 120x60x8 E TAPPO PP

- A** = ALTEZZA TOTALE PANNELLO
- B** = INTERASSE FORI PANNELLO
- C** = LUNGHEZZA TOTALE PANNELLO
- D** = ALTEZZA TOTALE PIANTANA

## PANNELLO DI RECINZIONE ESTETICA MODULARE

**TUBO DIAM. MM. 20 CON LANCE ART. 02.24**

ZINCATO A CALDO O ZINCATO A CALDO E VERNICIATO

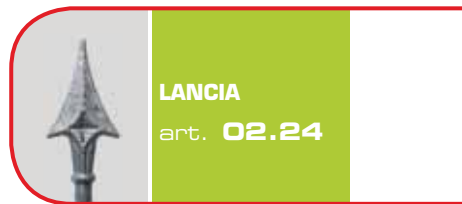
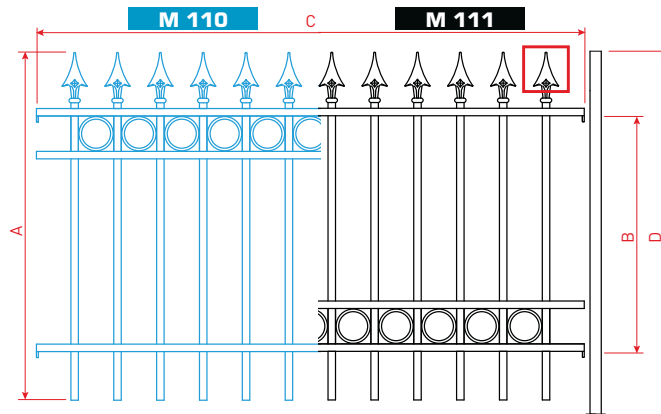

COD. PANNELLO	DESCRIZIONE	A	B	C	COD. PIANTANA	DESCRIZIONE	D
M 110	Pannello	930	630	1465	MP 100.35	Piantana	1008
M 110.01	Pannello	1130	830	1465	MP 120.35	Piantana	1208
M 110.02	Pannello	1430	1130	1465	MP 150.35	Piantana	1508
M 111	Pannello	930	630	1465	MP 100.35	Piantana	1008
M 111.01	Pannello	1130	830	1465	MP 120.35	Piantana	1208
M 111.02	Pannello	1430	1130	1465	MP 150.35	Piantana	1508

- **Elementi verticali pannello:** TUBI DIAM. MM. 20 inseriti nei PROFILI AD "U"
- **Elementi orizzontali pannello:** PROFILI AD "U" MM. 20x35x20
- **Piantana:** TUBO QUADRO MM. 35x35 C/STAFFA MM. 120x60x8 E TAPPO PP

- A** = ALTEZZA TOTALE PANNELLO
- B** = INTERASSE FORI PANNELLO
- C** = LUNGHEZZA TOTALE PANNELLO
- D** = ALTEZZA TOTALE PIANTANA





## PANNELLO DI RECINZIONE ESTETICA MODULARE

**TUBO DIAM. MM. 20 CON LANCE ART. 02.01**

ZINCATO A CALDO O ZINCATO A CALDO E VERNICIATO

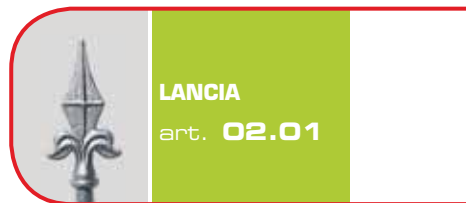
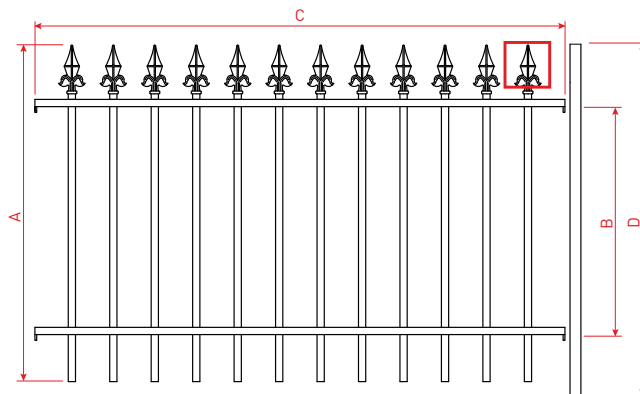

COD. PANNELLO	DESCRIZIONE	A	B	C	COD. PIANTANA	DESCRIZIONE	D
M 105	Pannello	930	630	1465	MP 100.35	Piantana	1008
M 105.01	Pannello	1130	830	1465	MP 120.35	Piantana	1208
M 105.02	Pannello	1430	1130	1465	MP 150.35	Piantana	1508

- **Elementi verticali pannello:** TUBI DIAM. MM. 20 inseriti nei PROFILI AD "U"
- **Elementi orizzontali pannello:** PROFILI AD "U" MM. 20x35x20
- **Piantana:** TUBO QUADRO MM. 35x35 C/STAFFA MM. 120x60x8 E TAPPO PP

- A = ALTEZZA TOTALE PANNELLO
- B = INTERASSE FORI PANNELLO
- C = LUNGHEZZA TOTALE PANNELLO
- D = ALTEZZA TOTALE PIANTANA

## PANNELLO DI RECINZIONE ESTETICA MODULARE

**TUBO DIAM. MM. 20 CON LANCE ART. 02.01**

ZINCATO A CALDO O ZINCATO A CALDO E VERNICIATO

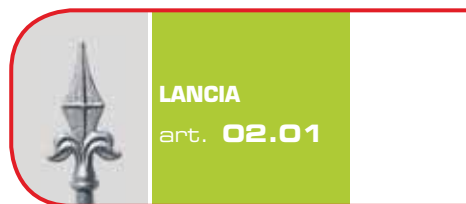
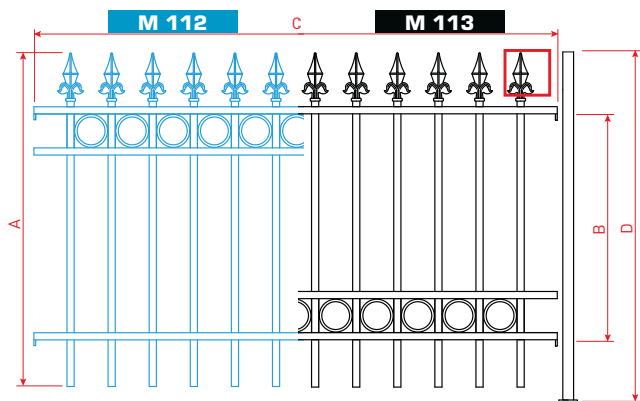

COD. PANNELLO	DESCRIZIONE	A	B	C	COD. PIANTANA	DESCRIZIONE	D
M 112	Pannello	930	630	1465	MP 100.35	Piantana	1008
M 112.01	Pannello	1130	830	1465	MP 120.35	Piantana	1208
M 112.02	Pannello	1430	1130	1465	MP 150.35	Piantana	1508
M 113	Pannello	930	630	1465	MP 100.35	Piantana	1008
M 113.01	Pannello	1130	830	1465	MP 120.35	Piantana	1208
M 113.02	Pannello	1430	1130	1465	MP 150.35	Piantana	1508

- **Elementi verticali pannello:** TUBI DIAM. MM. 20 inseriti nei PROFILI AD "U"
- **Elementi orizzontali pannello:** PROFILI AD "U" MM. 20x35x20
- **Piantana:** TUBO QUADRO MM. 35x35 C/STAFFA MM. 120x60x8 E TAPPO PP

- A = ALTEZZA TOTALE PANNELLO
- B = INTERASSE FORI PANNELLO
- C = LUNGHEZZA TOTALE PANNELLO
- D = ALTEZZA TOTALE PIANTANA



## PANNELLO DI RECINZIONE ESTETICA MODULARE

**TUBO DIAM. MM. 20 CON LANCE ART. 03.03**

ZINCATO A CALDO O ZINCATO A CALDO E VERNICIATO

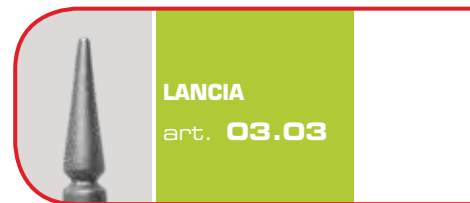
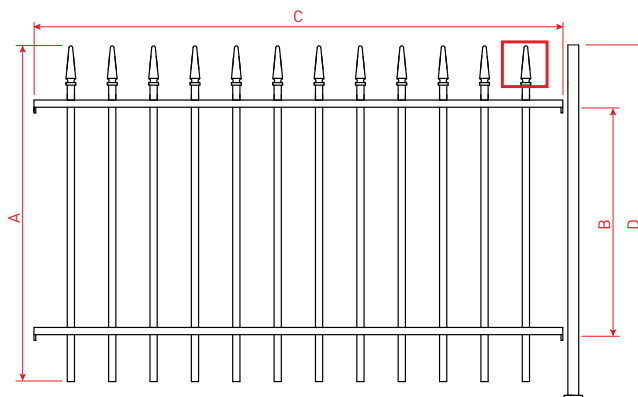

COD. PANNELLO	DESCRIZIONE	A	B	C	COD. PIANTANA	DESCRIZIONE	D
M 107	Pannello	930	630	1465	MP 100.35	Piantana	1008
M 107.01	Pannello	1130	830	1465	MP 120.35	Piantana	1208
M 107.02	Pannello	1430	1130	1465	MP 150.35	Piantana	1508

- **Elementi verticali pannello:** TUBI DIAM. MM. 20 inseriti nei PROFILI AD "U"
- **Elementi orizzontali pannello:** PROFILI AD "U" MM. 20x35x20
- **Piantana:** TUBO QUADRO MM. 35x35 C/STAFFA MM. 120x60x8 E TAPPO PP

- A = ALTEZZA TOTALE PANNELLO
- B = INTERASSE FORI PANNELLO
- C = LUNGHEZZA TOTALE PANNELLO
- D = ALTEZZA TOTALE PIANTANA

## PANNELLO DI RECINZIONE ESTETICA MODULARE

**TUBO DIAM. MM. 20 CON LANCE ART. 03.03**

ZINCATO A CALDO O ZINCATO A CALDO E VERNICIATO

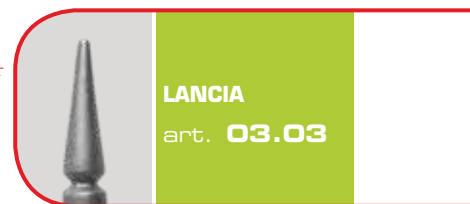
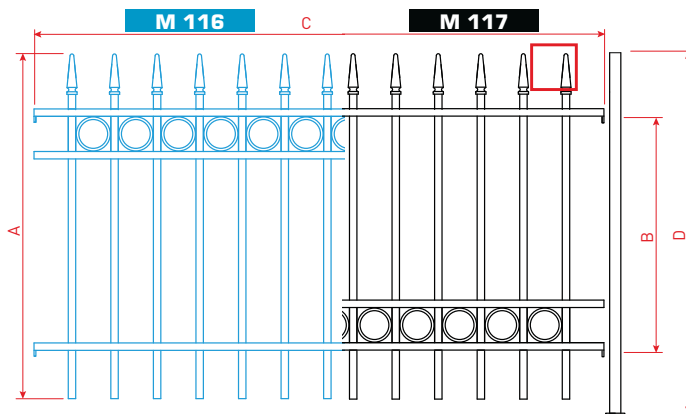

COD. PANNELLO	DESCRIZIONE	A	B	C	COD. PIANTANA	DESCRIZIONE	D
M 116	Pannello	930	630	1465	MP 100.35	Piantana	1008
M 116.01	Pannello	1130	830	1465	MP 120.35	Piantana	1208
M 116.02	Pannello	1430	1130	1465	MP 150.35	Piantana	1508
M 117	Pannello	930	630	1465	MP 100.35	Piantana	1008
M 117.01	Pannello	1130	830	1465	MP 120.35	Piantana	1208
M 117.02	Pannello	1430	1130	1465	MP 150.35	Piantana	1508

- **Elementi verticali pannello:** TUBI DIAM. MM. 20 inseriti nei PROFILI AD "U"
- **Elementi orizzontali pannello:** PROFILI AD "U" MM. 20x35x20
- **Piantana:** TUBO QUADRO MM. 35x35 C/STAFFA MM. 120x60x8 E TAPPO PP

- A = ALTEZZA TOTALE PANNELLO
- B = INTERASSE FORI PANNELLO
- C = LUNGHEZZA TOTALE PANNELLO
- D = ALTEZZA TOTALE PIANTANA





## PANNELLO DI RECINZIONE ESTETICA MODULARE

**TUBO DIAM. MM. 20**

ZINCATO A CALDO O ZINCATO A CALDO E VERNICIATO

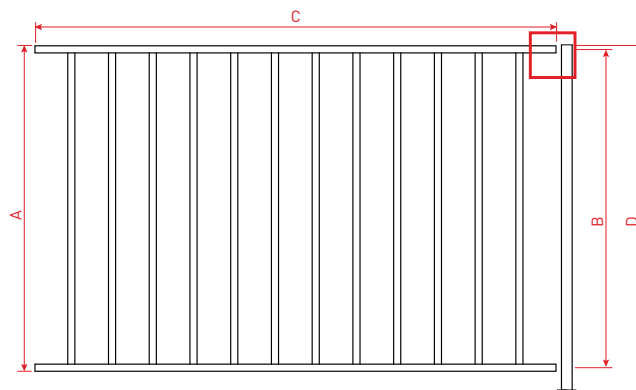

DETTAGLIO

tubo **ovale**

COD. PANNELLO	DESCRIZIONE	A	B	C	COD. PIANTANA	DESCRIZIONE	D
M 120	Pannello	930	910	1450	MP 100.50.02	Piantana	1008
M 120.01	Pannello	1130	1110	1450	MP 120.50.02	Piantana	1208

- **Elementi verticali pannello:** TUBI DIAM. MM. 20 SALDATI
- **Elementi orizzontali pannello:** TUBI OVALI MM. 40x20
- **Piantana:** TUBO QUADRO MM. 50x50 C/STAFFA MM. 120x60x8 E TAPPO PP

- A** = ALTEZZA TOTALE PANNELLO
- B** = INTERASSE FORI PANNELLO
- C** = LUNGHEZZA TOTALE PANNELLO
- D** = ALTEZZA TOTALE PIANTANA

## PANNELLO DI RECINZIONE ESTETICA MODULARE

**TUBO DIAM. MM. 20 - SOLUZIONE ECONOMICA**

ZINCATO A CALDO O ZINCATO A CALDO E VERNICIATO

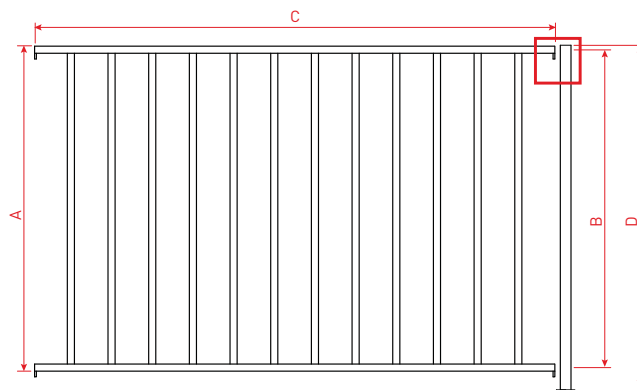

DETTAGLIO

profilo ad **"U"**

COD. PANNELLO	DESCRIZIONE	A	B	C	COD. PIANTANA	DESCRIZIONE	D
M 121	Pannello	930	910	1465	MP 100.35.02	Piantana	1008
M 121.01	Pannello	1130	1110	1465	MP 120.35.02	Piantana	1208

- **Elementi verticali pannello:** TUBI DIAM. MM. 20 SALDATI
- **Elementi orizzontali pannello:** PROFILI AD "U" MM. 20x35x20
- **Piantana:** TUBO QUADRO MM. 35x35 C/STAFFA MM. 120x60x8 E TAPPO PP

- A** = ALTEZZA TOTALE PANNELLO
- B** = INTERASSE FORI PANNELLO
- C** = LUNGHEZZA TOTALE PANNELLO
- D** = ALTEZZA TOTALE PIANTANA



## PANNELLO DI RECINZIONE ESTETICA MODULARE

**TUBO DIAM. MM. 12**

ZINCATO A CALDO O ZINCATO A CALDO E VERNICIATO

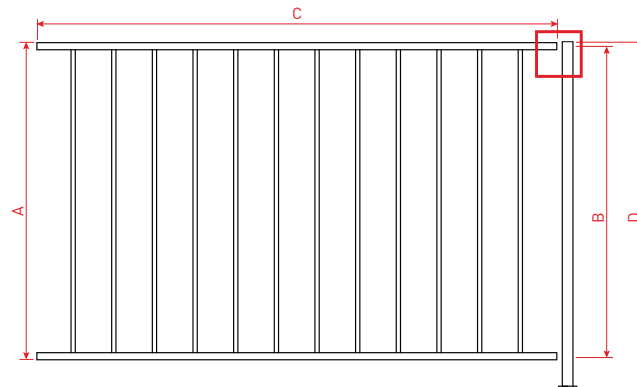

DETTAGLIO

tubo **ovale**

COD. PANNELLO	DESCRIZIONE	A	B	C	COD. PIANTANA	DESCRIZIONE	D
M 202	Pannello	930	910	1450	MP 100.50.02	Piantana	1008
M 202.01	Pannello	1130	1110	1450	MP 120.50.02	Piantana	1208

- **Elementi verticali pannello:** TUBI DIAM. MM. 12 SALDATI
- **Elementi orizzontali pannello:** TUBI OVALI MM. 40x20
- **Piantana:** TUBO QUADRO MM. 50x50 C/STAFFA MM. 120x60x8 E TAPPO PP

- A** = ALTEZZA TOTALE PANNELLO
- B** = INTERASSE FORI PANNELLO
- C** = LUNGHEZZA TOTALE PANNELLO
- D** = ALTEZZA TOTALE PIANTANA

## PANNELLO DI RECINZIONE ESTETICA MODULARE

**TUBO DIAM. MM. 12 - SOLUZIONE ECONOMICA**

ZINCATO A CALDO O ZINCATO A CALDO E VERNICIATO

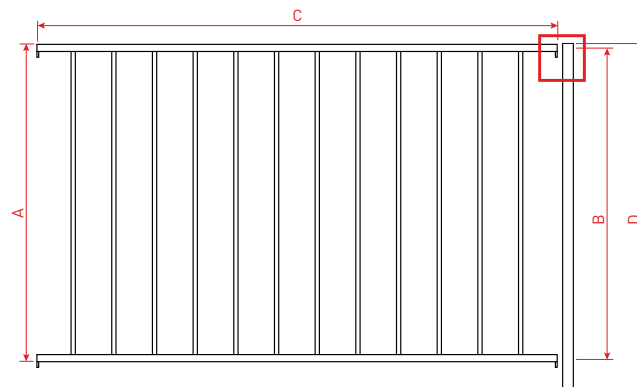

DETTAGLIO

profilo ad **"U"**

COD. PANNELLO	DESCRIZIONE	A	B	C	COD. PIANTANA	DESCRIZIONE	D
M 203	Pannello	930	910	1465	MP 100.35.02	Piantana	1008
M 203.01	Pannello	1130	1110	1465	MP 120.35.02	Piantana	1208

- **Elementi verticali pannello:** TUBI DIAM. MM. 20 inseriti nei PROFILI AD "U"
- **Elementi orizzontali pannello:** PROFILI AD "U" MM. 20x35x20
- **Piantana:** TUBO QUADRO MM. 35x35 C/STAFFA MM. 120x60x8 E TAPPO PP

- A** = ALTEZZA TOTALE PANNELLO
- B** = INTERASSE FORI PANNELLO
- C** = LUNGHEZZA TOTALE PANNELLO
- D** = ALTEZZA TOTALE PIANTANA



## PANNELLO DI RECINZIONE ESTETICA MODULARE

### TUBO QUADRO MM. 15X15 CON TAPPO PP

ZINCATO A CALDO O ZINCATO A CALDO E VERNICIATO

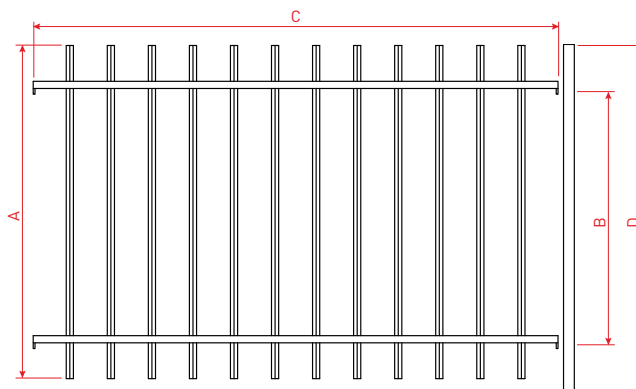

COD. PANNELLO	DESCRIZIONE	A	B	C	COD. PIANTANA	DESCRIZIONE	D
M 300	Pannello	930	710	1465	MP 100.35.01	Piantana	1008
M 300.01	Pannello	1130	910	1465	MP 120.35.01	Piantana	1208
M 300.02	Pannello	1430	1210	1465	MP 150.35.01	Piantana	1508

- **Elementi verticali pannello:** TUBI QUADRO MM. 15x15 inseriti a 45° NEI PROFILI AD "U" CON TAPPO PP SUPERIORE
- **Elementi orizzontali pannello:** PROFILI AD "U" MM. 20x35x20
- **Piantana:** TUBO QUADRO MM. 35x35 C/STAFFA MM. 120x60x8 E TAPPO PP

- A** = ALTEZZA TOTALE PANNELLO
- B** = INTERASSE FORI PANNELLO
- C** = LUNGHEZZA TOTALE PANNELLO
- D** = ALTEZZA TOTALE PIANTANA

## PANNELLO DI RECINZIONE ESTETICA MODULARE

### TUBO QUADRO MM. 15X15 CON TAPPO PP

ZINCATO A CALDO O ZINCATO A CALDO E VERNICIATO

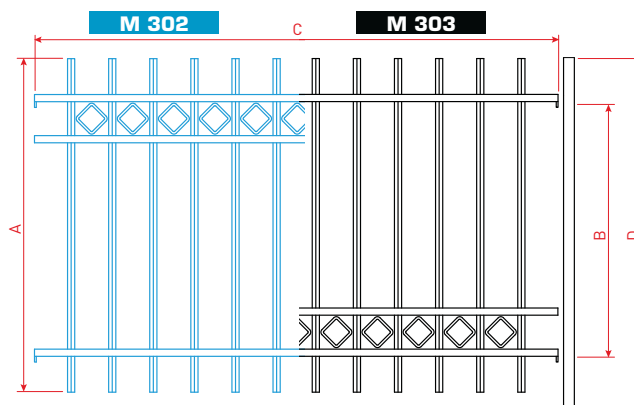

COD. PANNELLO	DESCRIZIONE	A	B	C	COD. PIANTANA	DESCRIZIONE	D
M 302	Pannello	930	710	1465	MP 100.35.01	Piantana	1008
M 302.01	Pannello	1130	910	1465	MP 120.35.01	Piantana	1208
M 302.02	Pannello	1430	1210	1465	MP 150.35.01	Piantana	1508
M 303	Pannello	930	710	1465	MP 100.35.01	Piantana	1008
M 303.01	Pannello	1130	910	1465	MP 120.35.01	Piantana	1208
M 303.02	Pannello	1430	1210	1465	MP 150.35.01	Piantana	1508

- **Elementi verticali pannello:** TUBI QUADRO MM. 15x15 inseriti a 45° NEI PROFILI AD "U" CON TAPPO PP SUPERIORE
- **Elementi orizzontali pannello:** PROFILI AD "U" MM. 20x35x20
- **Piantana:** TUBO QUADRO MM. 35x35 C/STAFFA MM. 120x60x8 E TAPPO PP

- A** = ALTEZZA TOTALE PANNELLO
- B** = INTERASSE FORI PANNELLO
- C** = LUNGHEZZA TOTALE PANNELLO
- D** = ALTEZZA TOTALE PIANTANA



## PANNELLO DI RECINZIONE ESTETICA MODULARE

**TUBO QUADRO MM. 15X15 CON LANCE ART. 03.08**

ZINCATO A CALDO O ZINCATO A CALDO E VERNICIATO

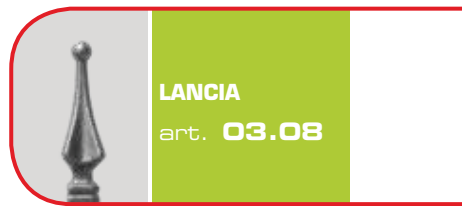
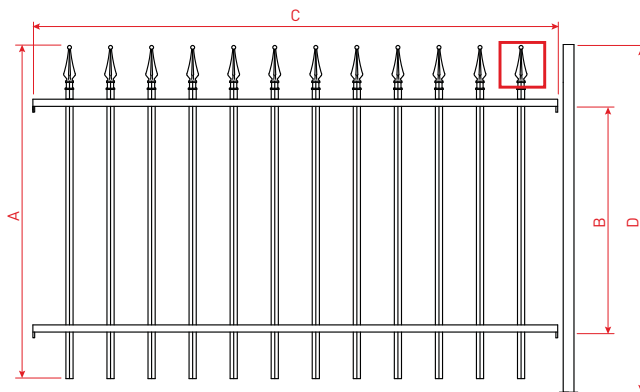

**LANCIA**  
art. **03.08**

COD. PANNELLO	DESCRIZIONE	A	B	C	COD. PIANTANA	DESCRIZIONE	D
M 301	Pannello	930	630	1465	MP 100.35	Piantana	1008
M 301.01	Pannello	1130	830	1465	MP 120.35	Piantana	1208
M 301.02	Pannello	1430	1130	1465	MP 150.35	Piantana	1508

- **Elementi verticali pannello:** TUBI QUADRO MM. 15x15 inseriti a 45° NEI PROFILI AD "U"
- **Elementi orizzontali pannello:** PROFILI AD "U" MM. 20x35x20
- **Piantana:** TUBO QUADRO MM. 35x35 C/STAFFA MM. 120x60x8 E TAPPO PP

- A** = ALTEZZA TOTALE PANNELLO
- B** = INTERASSE FORI PANNELLO
- C** = LUNGHEZZA TOTALE PANNELLO
- D** = ALTEZZA TOTALE PIANTANA

## PANNELLO DI RECINZIONE ESTETICA MODULARE

**TUBO QUADRO MM. 15X15 CON LANCE ART. 03.08**

ZINCATO A CALDO O ZINCATO A CALDO E VERNICIATO

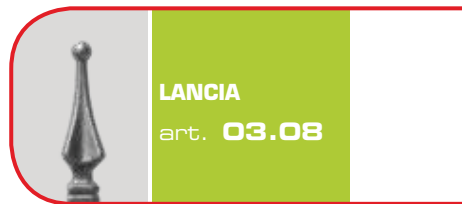
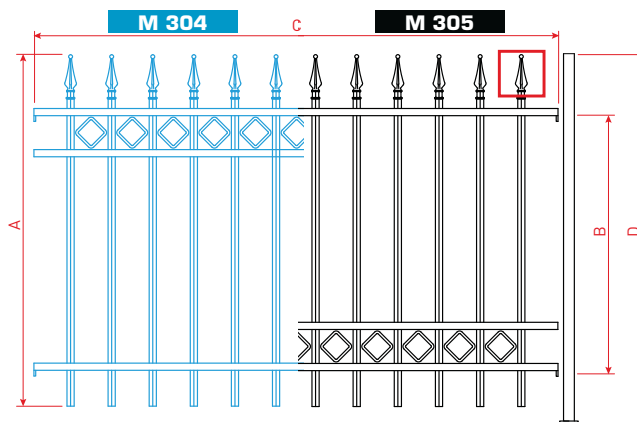

**LANCIA**  
art. **03.08**

COD. PANNELLO	DESCRIZIONE	A	B	C	COD. PIANTANA	DESCRIZIONE	D
M 304	Pannello	930	630	1465	MP 100.35	Piantana	1008
M 304.01	Pannello	1130	830	1465	MP 120.35	Piantana	1208
M 304.02	Pannello	1430	1130	1465	MP 150.35	Piantana	1508
M 305	Pannello	930	630	1465	MP 100.35	Piantana	1008
M 305.01	Pannello	1130	830	1465	MP 120.35	Piantana	1208
M 305.02	Pannello	1430	1130	1465	MP 150.35	Piantana	1508

- **Elementi verticali pannello:** TUBI QUADRO MM. 15x15 inseriti a 45° NEI PROFILI AD "U"
- **Elementi orizzontali pannello:** PROFILI AD "U" MM. 20x35x20
- **Piantana:** TUBO QUADRO MM. 35x35 C/STAFFA MM. 120x60x8 E TAPPO PP

- A** = ALTEZZA TOTALE PANNELLO
- B** = INTERASSE FORI PANNELLO
- C** = LUNGHEZZA TOTALE PANNELLO
- D** = ALTEZZA TOTALE PIANTANA



## PANNELLO DI RECINZIONE ESTETICA MODULARE

### TUBO QUADRO MM. 15X15

ZINCATO A CALDO O ZINCATO A CALDO E VERNICIATO

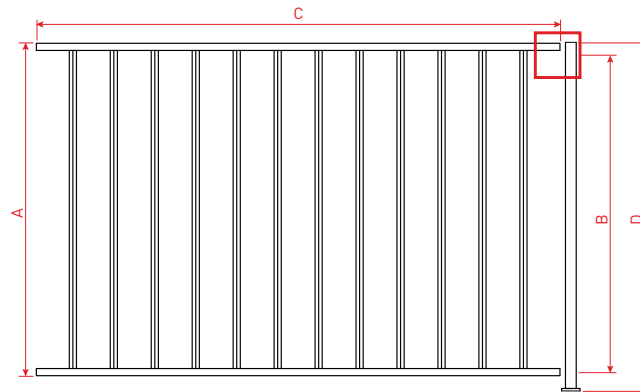

DETTAGLIO  
tubo **ovale**

COD. PANNELLO	DESCRIZIONE	A	B	C	COD. PIANTANA	DESCRIZIONE	D
M 306	Pannello	930	910	1450	MP 100.50.02	Piantana	1008
M 306.01	Pannello	1130	1110	1450	MP 120.50.02	Piantana	1208

- **Elementi verticali pannello:** TUBI QUADRO MM. 15x15 saldati a 45°
- **Elementi orizzontali pannello:** TUBI OVALI MM. 40x20
- **Piantana:** TUBO QUADRO MM. 50x50 C/STAFFA MM. 120x60x8 E TAPPO PP

- A** = ALTEZZA TOTALE PANNELLO
- B** = INTERASSE FORI PANNELLO
- C** = LUNGHEZZA TOTALE PANNELLO
- D** = ALTEZZA TOTALE PIANTANA

## PANNELLO DI RECINZIONE ESTETICA MODULARE

### TUBO QUADRO MM. 15X15 - SOLUZIONE ECONOMICA

ZINCATO A CALDO O ZINCATO A CALDO E VERNICIATO

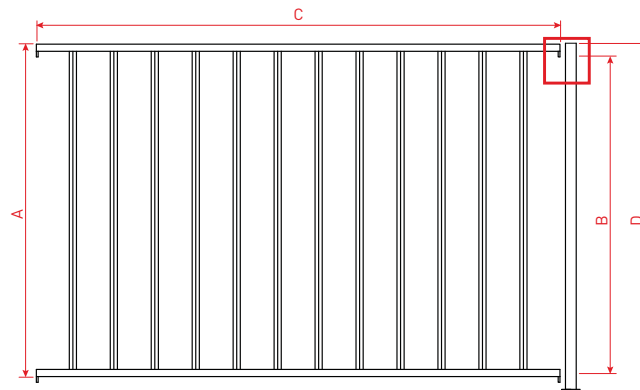

DETTAGLIO  
profilo ad "U"

COD. PANNELLO	DESCRIZIONE	A	B	C	COD. PIANTANA	DESCRIZIONE	D
M 307	Pannello	930	910	1465	MP 100.35.02	Piantana	1008
M 307.01	Pannello	1130	1110	1465	MP 120.35.02	Piantana	1208

- **Elementi verticali pannello:** TUBI QUADRO MM. 15x15 saldati a 45°
- **Elementi orizzontali pannello:** PROFILI AD "U" MM. 20x35x20
- **Piantana:** TUBO QUADRO MM. 35x35 C/STAFFA MM. 120x60x8 E TAPPO PP

- A** = ALTEZZA TOTALE PANNELLO
- B** = INTERASSE FORI PANNELLO
- C** = LUNGHEZZA TOTALE PANNELLO
- D** = ALTEZZA TOTALE PIANTANA





**PANNELLO DI RECINZIONE ESTETICA MODULARE**

**TUBO QUADRO MM. 12X12**

ZINCATO A CALDO O ZINCATO A CALDO E VERNICIATO

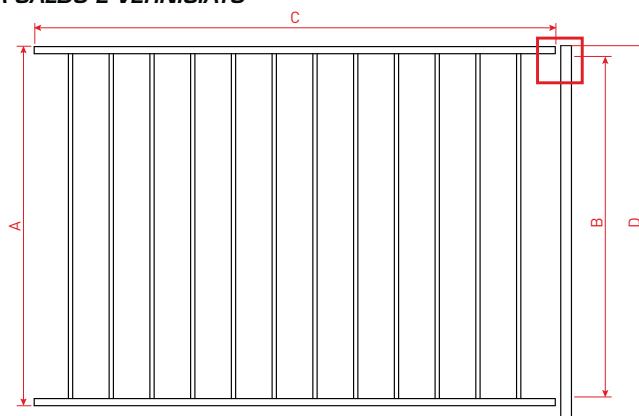

COD. PANNELLO	DESCRIZIONE	A	B	C	COD. PIANTANA	DESCRIZIONE	D
M 401	Pannello	930	910	1450	MP 100.50.02	Piantana	1008
M 401.01	Pannello	1130	1110	1450	MP 120.50.02	Piantana	1208

- **Elementi verticali pannello:** TUBI QUADRO MM. 12X12 SALDATI
- **Elementi orizzontali pannello:** TUBI OVALI MM. 40x20
- **Piantana:** TUBO QUADRO MM. 50x50 C/STAFFA MM. 120x60x8 E TAPPO PP

- A** = ALTEZZA TOTALE PANNELLO
- B** = INTERASSE FORI PANNELLO
- C** = LUNGHEZZA TOTALE PANNELLO
- D** = ALTEZZA TOTALE PIANTANA

**PANNELLO DI RECINZIONE ESTETICA MODULARE**

**TUBO QUADRO MM. 12X12 - SOLUZIONE ECONOMICA**

ZINCATO A CALDO O ZINCATO A CALDO E VERNICIATO

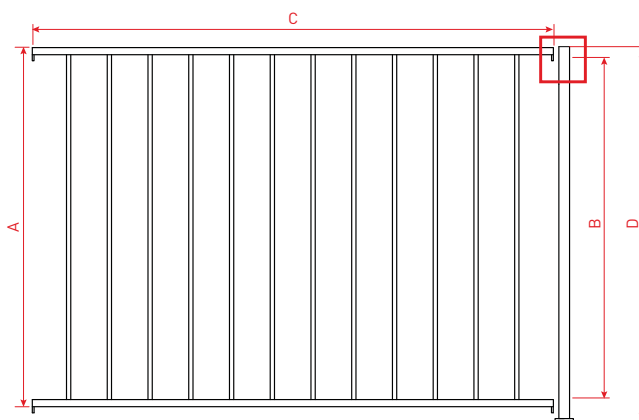

COD. PANNELLO	DESCRIZIONE	A	B	C	COD. PIANTANA	DESCRIZIONE	D
M 402	Pannello	930	910	1465	MP 100.35.02	Piantana	1008
M 402.01	Pannello	1130	1110	1465	MP 120.35.02	Piantana	1208

- **Elementi verticali pannello:** TUBI QUADRO MM. 12x12 SALDATI
- **Elementi orizzontali pannello:** PROFILI AD "U" MM. 20x35x20
- **Piantana:** TUBO QUADRO MM. 35x35 C/STAFFA MM. 120x60x8 E TAPPO PP

- A** = ALTEZZA TOTALE PANNELLO
- B** = INTERASSE FORI PANNELLO
- C** = LUNGHEZZA TOTALE PANNELLO
- D** = ALTEZZA TOTALE PIANTANA



## PIANTANE ACCESSORI E COMPONENTI

Le piantane sono prodotte in tubo mm. 35x35 o mm. 50x50 (in base al modello di recinzione scelto), hanno la staffa inferiori mis. mm. 120x60x8 per il fissaggio mediante viti a terra o su muretto e possono avere la finitura superiore con tappo in PP o con tappo a sfera. Tutto il materiale è zincato a caldo secondo la normativa UNI EN ISO 1461:2009 e la verniciatura è realizzata mediante processo a polveri termoindurenti. Il colore standard di verniciatura è grigio scuro micaceo, altre colorazioni RAL saranno conteggiate a parte con sovrapprezzo.

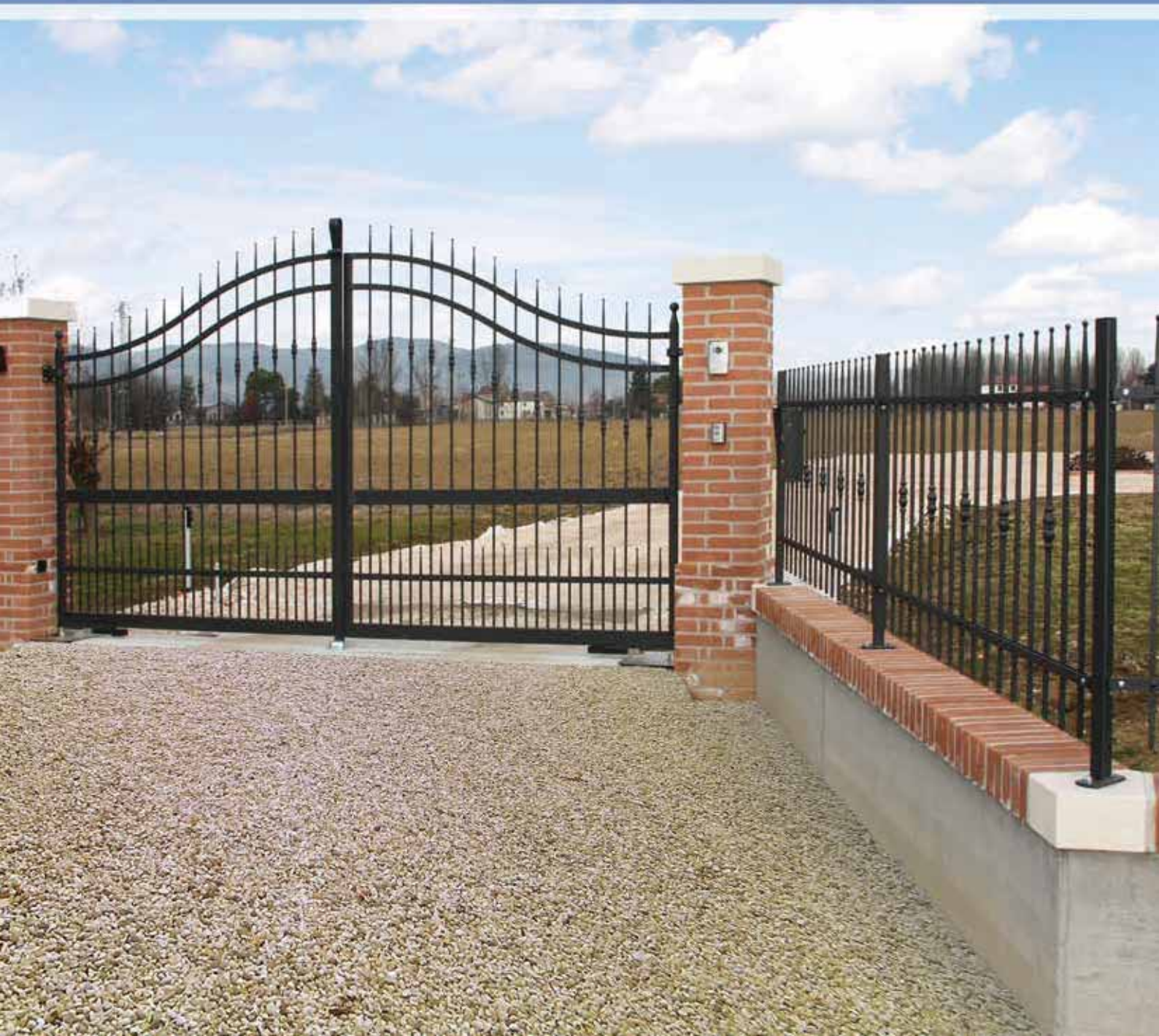





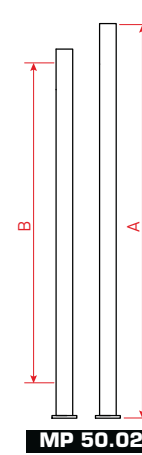
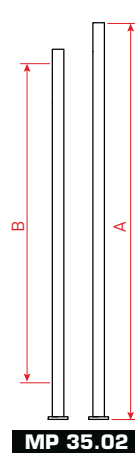
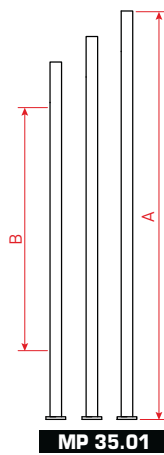
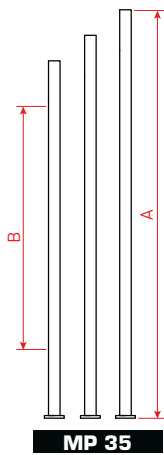

**PIANTANE E ACCESSORI**

ZINCATE A CALDO O ZINCATE A CALDO E VERNICIATE



A = ALTEZZA TOTALE PIANTANA  
B = INTERASSE FORI PIANTANA

CODICE	DESCRIZIONE	A	B
MP 100.35	Piantana in tubo quadro mm. 35x35 c/piastra mm. 120x60x8 e tappo PP	1008	630
MP 120.35	Piantana in tubo quadro mm. 35x35 c/piastra mm. 120x60x8 e tappo PP	1208	830
MP 150.35	Piantana in tubo quadro mm. 35x35 c/piastra mm. 120x60x8 e tappo PP	1508	1130
MP 100.35.01	Piantana in tubo quadro mm. 35x35 c/piastra mm. 120x60x8 e tappo PP	1008	710
MP 120.35.01	Piantana in tubo quadro mm. 35x35 c/piastra mm. 120x60x8 e tappo PP	1208	910
MP 150.35.01	Piantana in tubo quadro mm. 35x35 c/piastra mm. 120x60x8 e tappo PP	1508	1210
MP 100.35.02	Piantana in tubo quadro mm. 35x35 c/piastra mm. 120x60x8 e tappo PP	1008	910
MP 120.35.02	Piantana in tubo quadro mm. 35x35 c/piastra mm. 120x60x8 e tappo PP	1208	1110
MP 100.50.02	Piantana in tubo quadro mm. 50x50 c/piastra mm. 120x60x8 e tappo PP	1008	910
MP 120.50.02	Piantana in tubo quadro mm. 50x50 c/piastra mm. 120x60x8 e tappo PP	1208	1110
	Tappo PP per piantana mm. 35x35		
	Tappo PP per piantana mm. 50x50		
	Tappo con sfera diam. mm. 40		
	Tappo con sfera diam. mm. 50		
	AC 02 = JOLLY per fissaggio a muro dei pannelli c/profilo a "U" (zincatura a freddo)		
	AC 03 = JOLLY per fissaggio a muro dei pannelli c/doppio piatto (zincatura a freddo)		
	AC 07 = JOLLY per doppio piatto snodabile		
	P 20.01 = Piastra rettangolare grezza mm. 120x60 sp. mm. 8 forata		



**PALETTI DIAM. MM. 12**

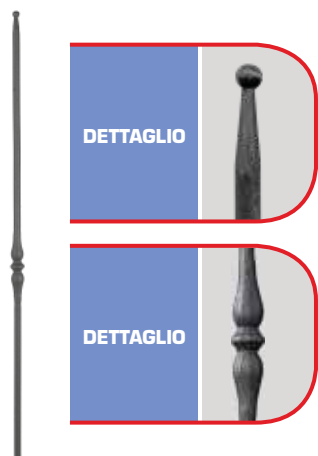

CODICE	DESCRIZIONE
T 930.01.L	H. mm. 930
T 1130.01.L	H. mm. 1130
T 1430.01.L	H. mm. 1430

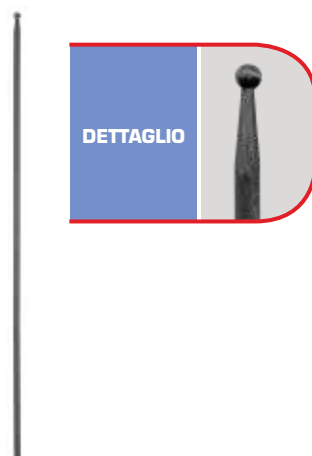

CODICE	DESCRIZIONE
T 930.04.L	H. mm. 930
T 1130.04.L	H. mm. 1130
T 1430.04.L	H. mm. 1430

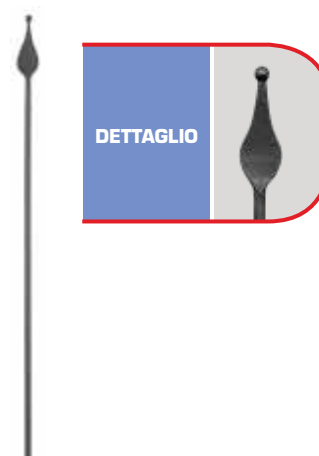

CODICE	DESCRIZIONE
T 930.06.L	H. mm. 930
T 1130.06.L	H. mm. 1130
T 1430.06.L	H. mm. 1430

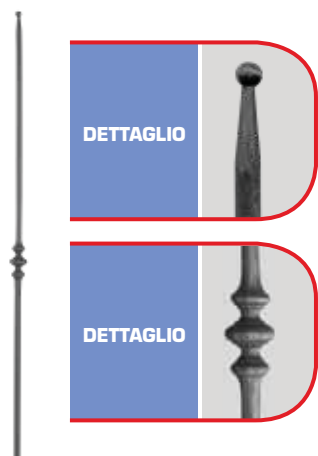

CODICE	DESCRIZIONE
T 930.14.L	H. mm. 930
T 1130.14.L	H. mm. 1130
T 1430.14.L	H. mm. 1430

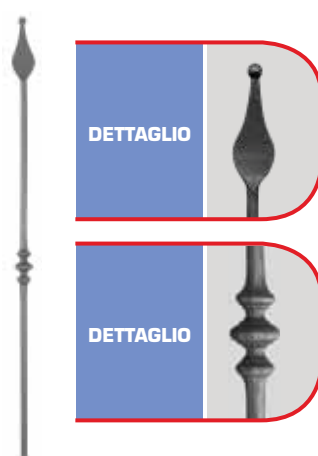

CODICE	DESCRIZIONE
T 930.15.L	H. mm. 930
T 1130.15.L	H. mm. 1130
T 1430.15.L	H. mm. 1430

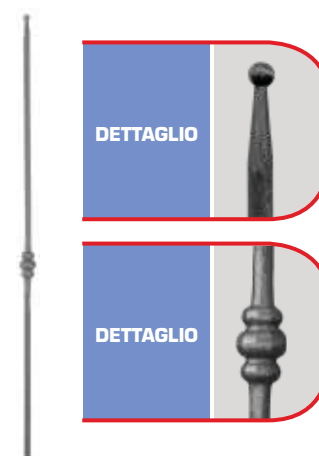

CODICE	DESCRIZIONE
T 930.20.L	H. mm. 930
T 1130.20.L	H. mm. 1130
T 1430.20.L	H. mm. 1430

**I PALETTI SONO REALIZZATI IN ACCIAIO DIAM. MM. 12.  
LE MISURE SONO DA RITENERSI PURAMENTE INDICATIVE E NON VINCOLANTI IN QUANTO IL PRODOTTO È REALIZZATO A MANO.  
ATTENZIONE: L'ORNAMENTO CENTRALE È POSIZIONATO IN BASE ALL'INTERASSE DELLE RECINZIONE DI PERTINENZA.**



**PALETTI QUADRO MM. 12X12**

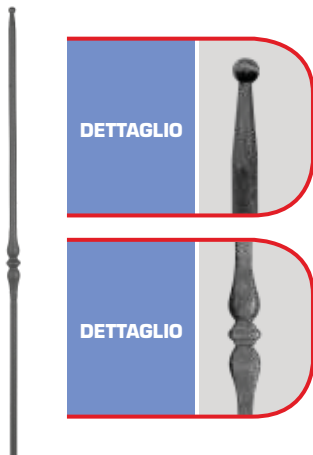

CODICE	DESCRIZIONE
Q 930.01.L	H. mm. 930
Q 1130.01.L	H. mm. 1130
Q 1430.01.L	H. mm. 1430

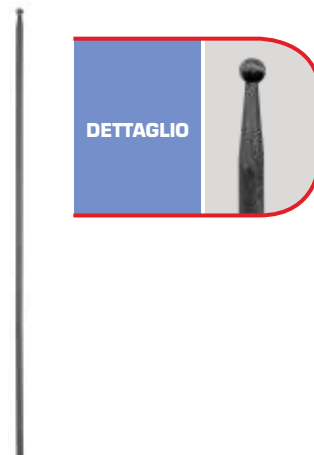

CODICE	DESCRIZIONE
Q 930.04.L	H. mm. 930
Q 1130.04.L	H. mm. 1130
Q 1430.04.L	H. mm. 1430

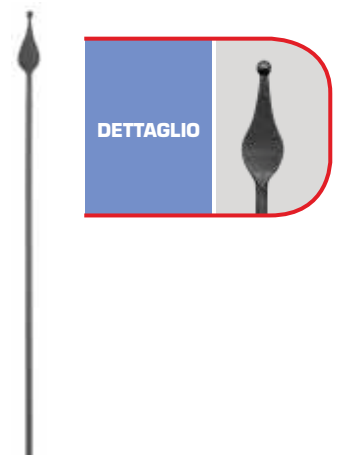

CODICE	DESCRIZIONE
Q 930.06.L	H. mm. 930
Q 1130.06.L	H. mm. 1130
Q 1430.06.L	H. mm. 1430

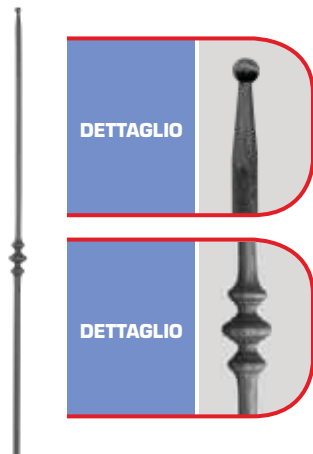

CODICE	DESCRIZIONE
Q 930.14.L	H. mm. 930
Q 1130.14.L	H. mm. 1130
Q 1430.14.L	H. mm. 1430

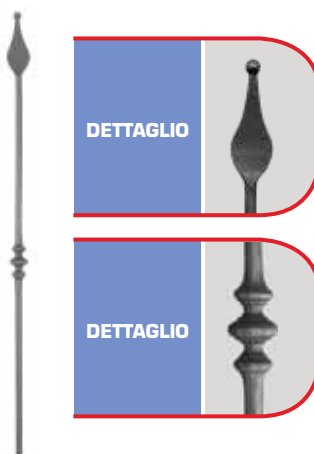

CODICE	DESCRIZIONE
Q 930.15.L	H. mm. 930
Q 1130.15.L	H. mm. 1130
Q 1430.15.L	H. mm. 1430

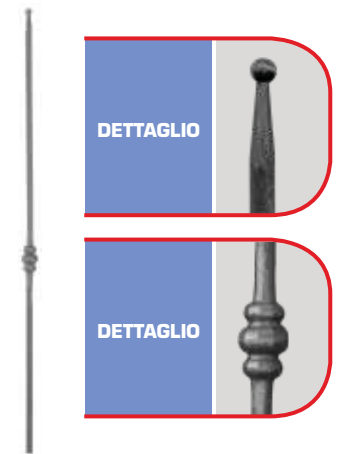











CODICE	DESCRIZIONE
Q 930.20.L	H. mm. 930
Q 1130.20.L	H. mm. 1130
Q 1430.20.L	H. mm. 1430

**I PALETTI SONO REALIZZATI IN ACCIAIO QUADRO MM. 12X12.  
LE MISURE SONO DA RITENERSI PURAMENTE INDICATIVE E NON VINCOLANTI IN QUANTO IL PRODOTTO È REALIZZATO A MANO.  
ATTENZIONE: L'ORNAMENTO CENTRALE È POSIZIONATO IN BASE ALL'INTERASSE DELLE RECINZIONE DI PERTINENZA.**



**BORCHIE - CERCHIO - ROMBO - LANCE**

	CODICE	DESCRIZIONE
	BQ 08.01	Borchia diam. mm. 40 H. mm. 67 foro quadro mm. 12,5x12,5
	BQ 08.02	Mezza borchia diam. mm. 40 H. mm. 39 foro quadro mm. 12,5x12,5
	BT 08.01	Borchia diam. mm. 40 H. mm. 67 foro rotondo diam. mm. 12,5
	BT 08.02	Mezza borchia diam. mm. 40 H. mm. 39 foro rotondo diam. mm. 12,5
	C 01	Cerchio diam. mm. 94 realizzato in piatto mm. 12x5
	R 01	Rombo mm. 71x71 realizzato in piatto mm. 12x5
	02.01	Lancia H. mm. 155 L. mm. 70 diam. mm. 17
	02.24	Lancia H. mm. 155 L. mm. 65 diam. mm. 16
	03.03	Lancia H. mm. 110 L. mm. 27 diam. mm. 27
	03.08	Lancia H. mm. 125 L. mm. 30 quadro mm. 20x20

**LE MISURE SONO DA RITENERSI PURAMENTE INDICATIVE E NON VINCOLANTI  
IN QUANTO IL PRODOTTO È REALIZZATO A MANO.**



**PROFILI AD "U" E PIATTI GREZZI**

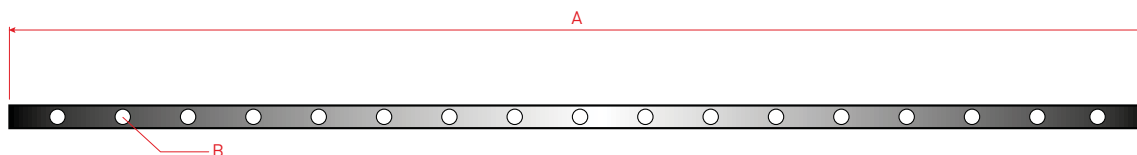

CODICE	DESCRIZIONE	A	INTERASSE FORI	B	NR. FORI
GMU 03	Profilo ad "U" mm. 20x35x20 con attacco1465	114,6	DIAM. MM. 20,5		12
GMU 04	Profilo ad "U" mm. 20x35x20 con attacco1465	113,6	DIAM. MM. 12,5		12
GMU 05	Profilo ad "U" mm. 20x35x20 con attacco1465	114,6	Q. 15,5x15,5		12
GMU 06	Profilo ad "U" mm. 20x35x20 con attacco1465	113,6	Q. 12,5x12,5		12
GMU 07	Profilo ad "U" mm. 20x35x20 con attacco2000	114,6	DIAM. MM. 20,5		17
GMU 08	Profilo ad "U" mm. 20x35x20 con attacco2000	113,6	DIAM. MM. 12,5		17
GMU 09	Profilo ad "U" mm. 20x35x20 con attacco2000	114,6	Q. 15,5x15,5		17
GMU 10	Profilo ad "U" mm. 20x35x20 con attacco2000	113,6	Q. 12,5x12,5		17

A = LUNGHEZZA TOTALE PROFILO  
B = MISURA FORO

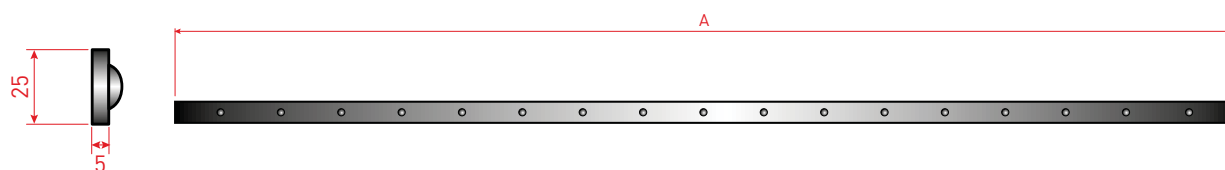

CODICE	DESCRIZIONE	A	INTERASSE FORI	NR. RIBATTINO
GMU 11	Piatto mm. 25x5 con ribattino stampato	1965	114,6	17
GMU 12	Piatto mm. 25x5 con ribattino stampato	1465	114,6	12

A = LUNGHEZZA TOTALE PIATTO



**ACCESSORI**



DESCRIZIONE

Foto 1: Supporto per corrimano a "T" H. mm. 50



DESCRIZIONE

Foto 2: Corrimano in tubo sagomato mm. 50x25 fornito in barre da mt. 3



DESCRIZIONE

Foto 3: Particolare angolo corrimano in tubo sagomato mm. 50x25 saldato a 45° mm. 50x50



DESCRIZIONE

Foto 4: Particolare terminale o partenza per corrimano in tubo sagomato mm. 50x25 L. mm. 70

**ACCESSORIO ABBINABILE A TUTTI I TIPI DI RECINZIONE DA PAG. 2 A PAG.30**







[www.eurogrifer.com](http://www.eurogrifer.com)

- *Se non specificato diversamente l'unità di misura è espressa in millimetri.*
- *Le tolleranze dimensionali sono quelle stabilite dalle norme UNI ed UNI EN.*
- *Condizioni di Garanzia Prodotto secondo termini di Legge.*

#### **CONDIZIONI GENERALI DI VENDITA**

- Tutte le proposte di commissione s'intendono assunte con la clausola "salvo approvazione della Ditta".
- La merce viaggia a rischio e pericolo del committente anche nel caso in cui il trasporto venga effettuato in porto franco o con mezzi di **Eurogrifer S.r.l.** Eventuali rotture ed ammanchi dovranno essere contestati all'atto della ricezione e dovranno essere annotati sia sul bollettino del corriere sia sul documento di trasporto di **Eurogrifer S.r.l.**
- La consegna del materiale si intende fatta e accettata con il patto di ns. riservato dominio fino al totale assolvimento degli obblighi di pagamento pendenti con la ns. società.
- Per ogni controversia è competente il Foro di Vicenza.
- I disegni, le foto, le tabelle, i pesi e le quantità riportate sul presente catalogo non sono vincolanti, in quanto **Eurogrifer S.r.l.** si riserva il diritto di cambiarle senza alcun preavviso.
- Il presente catalogo annulla e sostituisce tutti i precedenti.
- I prezzi si intendono IVA esclusa.



**EUROGRIFER Srl**

Via Monte Verlaldo, 113  
36073 CORNEDO VICENTINO (VI) - Italy  
Tel. +39.0445.446772  
Fax +39.0445.446776  
Web: [www.eurogrifer.com](http://www.eurogrifer.com)  
E-mail: [info@eurogrifer.com](mailto:info@eurogrifer.com)

©  [marcofrigo.grafica@gmail.com](mailto:marcofrigo.grafica@gmail.com)

[www.eurogrifer.com](http://www.eurogrifer.com)